

# Applicateurs

**Logopak**<sup>®</sup>

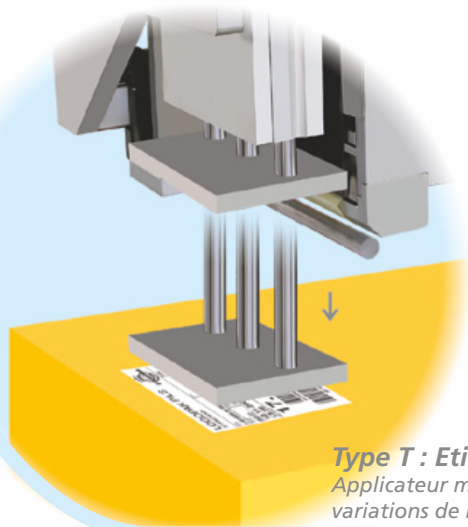

**Type T : Etiquetage temps réel**  
Applicateur monté sur vérin télescopique pour les variations de hauteurs

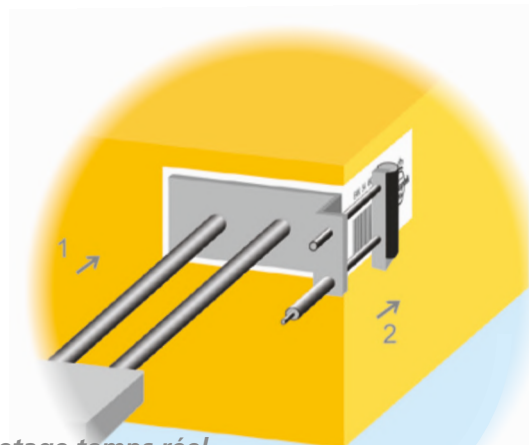

**Type TE : Etiquetage temps réel**  
Applicateur télescopique avec dispositif d'application en angle

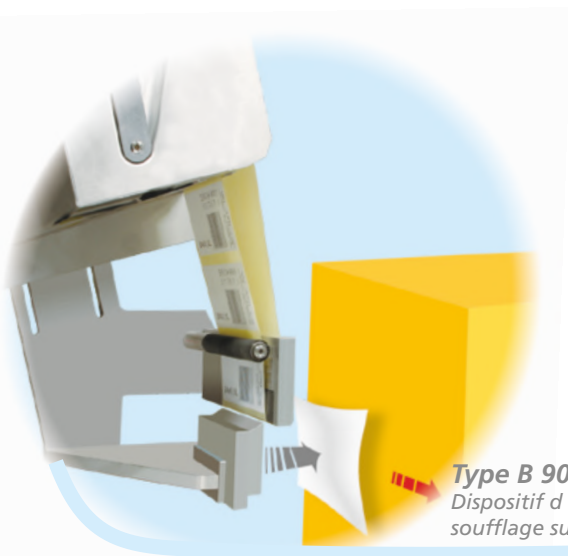

**Type B 90 : Etiquetage temps réel / Série**  
Dispositif d'application sans contact, par soufflage sur produit en mouvement

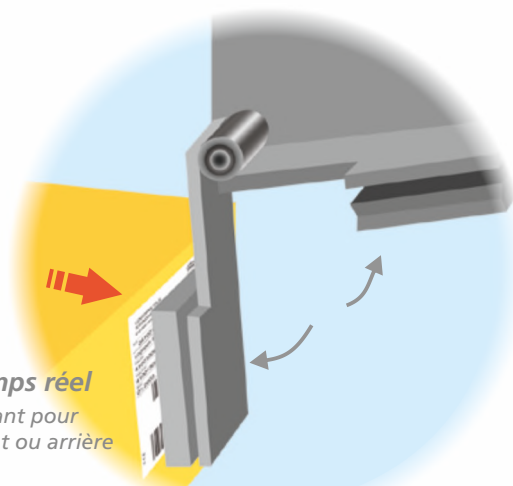

**Type F : Etiquetage temps réel**  
Applicateur avec patin flottant pour l'étiquetage sur la face avant ou arrière de produits en mouvement

# Applicateurs

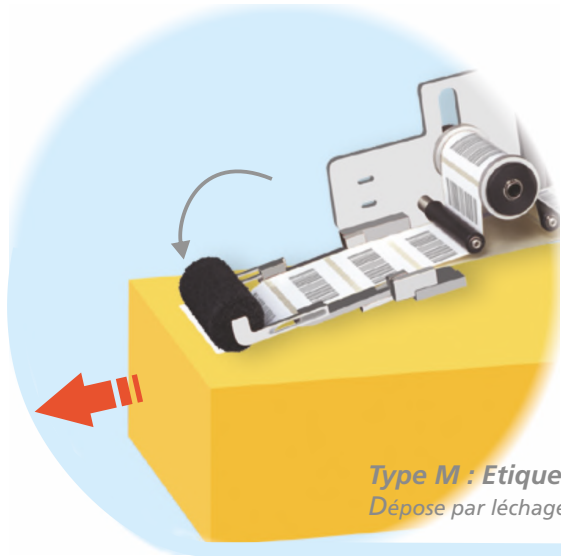

**Type M : Etiquetage en série**  
Dépose par léchage sur produits en mouvement

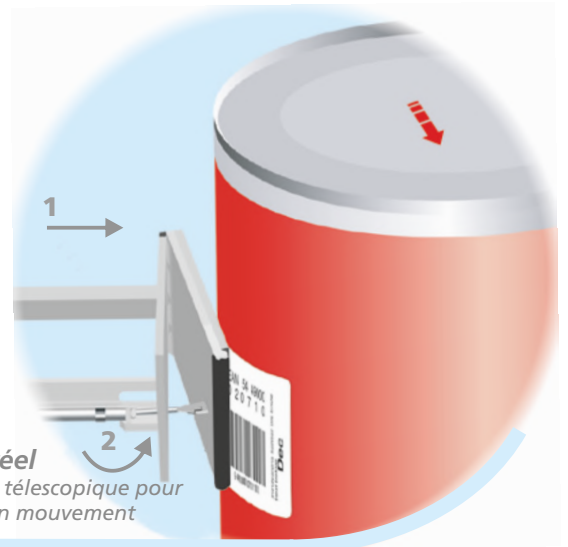

**Type TM : Etiquetage Temps réel**  
Applicateur pivotant monté sur vérin télescopique pour les surfaces irrégulières de produits en mouvement



**Type VM : Etiquetage temps réel**  
Dépose par léchage sur produits en mouvement

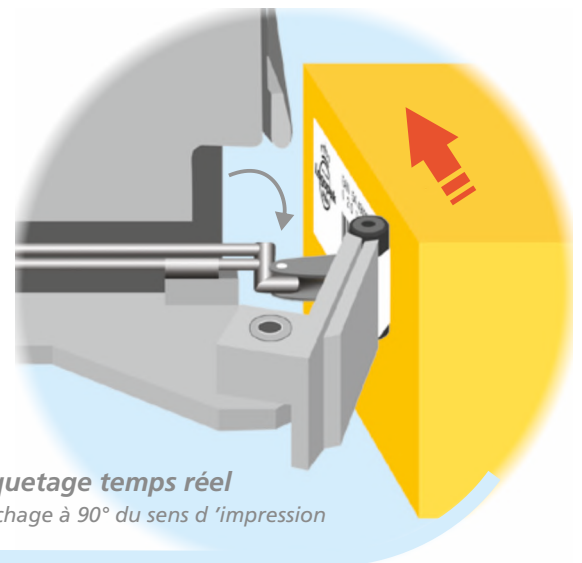

**Type V 90 : Etiquetage temps réel**  
Application par léchage à 90° du sens d'impression

**Logopak France** [commercial@logopak.fr](mailto:commercial@logopak.fr)

[www.logopak.fr](http://www.logopak.fr)

1 rue Marcellin Berthelot - B.P 76 - 91323 Wissous Cedex - France - +33 (0)1 64 47 15 16

Allemagne  
Logopak Systeme  
Hartenholm  
[www.logopak.com](http://www.logopak.com)

Royaume-Uni  
Logopak Int. Ltd  
York  
[www.logopakprintandapply.co.uk/](http://www.logopakprintandapply.co.uk/)

Benelux  
Logopak Benelux B. V.  
Hoofddorp  
[www.logopak.com](http://www.logopak.com)

Suède  
Logopak Systems AB  
Göteborg  
[www.logopak.se](http://www.logopak.se)

USA  
Logopak Corporation  
Keene, NH  
[www.logopakcorp.com](http://www.logopakcorp.com)

Europe de l'Est  
Logopak Eastern Europe  
Warszawa  
[www.logopak.com](http://www.logopak.com)