



Logomatic Série 200

Poste manuel d'impression d'étiquettes

/ Modèle industriel

/ En réseau ou autonome

Logomatic Série 200

Poste manuel d'impression d'étiquettes jusqu'au format A4

Modèles

- / 210 : pour étiquettes de largeur maxi 110 mm
- / 215 : pour étiquettes de largeur maxi 156 mm
- / 220 : pour étiquettes de largeur maxi 210 mm

Caractéristiques d'impression

- / Résolution : 203 ou 300 dpi

Caractéristiques des étiquettes

- / Longueur bobine jusqu'à 150 m
- / Diamètre extérieur : 200 mm
- / Diamètre intérieur mandrin : 50/76 mm

Interface opérateur

- / Écran 5" tactile pour la saisie numérique
- / Option : Écran couleur HMI 10"
 - fonction tactile
 - saisie alphanumérique
 - interface multilingue
 - affichage de l'étiquette en cours

Interfaces automatismes

- / Port Ethernet intégré
- / RS-232 haut débit (option : RS-422)

Fonctions standard

- / Codes-barres et codes 2D standard
- / Logos et graphiques
- / Base de données interne des articles
- / Horloge temps réel intégrée
- / Compteurs programmables individuellement
- / Diagnostics de défaillances
- / Affichage de la fréquence de maintenance

Conditions ambiantes

- / Température de fonctionnement : 5 à 37°C
- / Humidité : humidité relative 20 % à 85 % relative, sans condensation
- / Alimentation électrique : 100 à 240 Volts, 50 à 60 Hz

Homologations

- / Certification CE (UE)
- / Option : TR/EAC (RU)
- / Option : SASO (SA)
- / Option : UL 508 (US)

Options supplémentaires

- / RFID
- / Rembobineuse interne pour le papier siliconé
- / Rembobineuse interne pour les étiquettes imprimées
- / Rembobineuse externe pour les étiquettes imprimées
- / Cutter
- / Boîtier en acier inoxydable
- Couleurs spéciales
- / Logiciel :
 - Logiciel intermédiaire : LogoSoft
 - Conception d'étiquettes : LEAP Express
 - Logiciel de gestion : LogoRemote
 - Connectivité en temps réel
 - Autonome

Pièces détachées / maintenance

- / Toutes les pièces détachées sont disponibles dans le monde
- / Longévité prévue supérieure à 10 ans
- / Support personnalisé - Maintenance préventive
- / Assistance téléphonique

Modèles 210/215/220

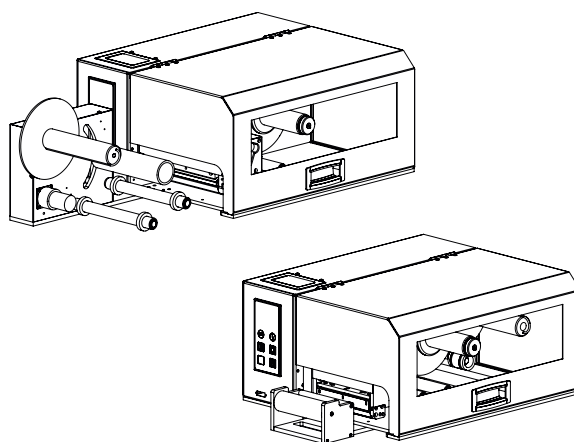
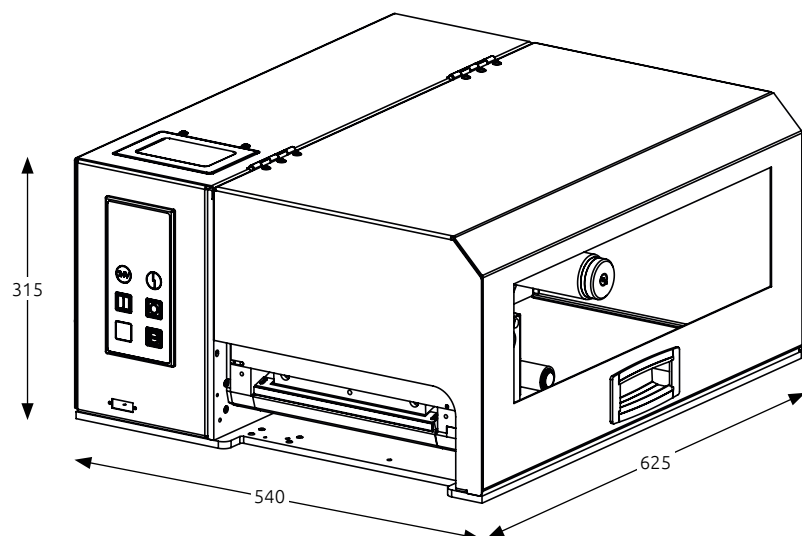

Toutes les cotes sont indiquées en mm. Sujettes à modifications techniques.